



Motore stepper a 2 fasi **NEMA 17** “intelligente” con controllore integrato a bordo. Tramite la programmazione in **TML** (Technosoft Motion Language) o l'utilizzo delle librerie di motion per PC o PLC, la memorizzazione e l'esecuzione di profili e curve di movimento PVT, PT interpolato, gearing e camma elettrica senza l'utilizzo di un CPU a monte. Il motore può essere utilizzato sia in anello chiuso, grazie all'**encoder assoluto monogiro**, che in anello aperto, con funzione microstepping e segnalazione perdita di passo, grazie al feedback dell'encoder. I motori **iMOT17xS** sviluppano una coppia di 300 mNm e sono equipaggiati con bus di campo TMLCAN CanOpen (CiA301, 305 e 402) e EtherCAT (CoE).



EtherCAT

CANopen



	iMOT172S XM-CAN	iMOT172S TM-CAN	iMOT172S TM-CAT
Alimentazione potenza - Vdc	12-48		
Alimentazione Logica - Vdc	15-36		
I/O	4 ingressi digitali programmabili 5-24 V		
	2 uscite digitali 24V/TTL NPN/0,5A		
	1 ingresso analogico 12 bit 0-5 V		

		iMOT172S XM-CAN	iMOT172S TM-CAN	iMOT172S TM-CAT
Lunghezza	mm	68 +/- 1	67 +/- 1	67 +/- 1
Coppia di tenuta	Nm	0,3	0,3	0,3
Corrente di fase	A_{rms}	3	3	3
Inerzia	$g\ cm^2$	82	82	82
Peso	g	413	413	413
Massima forza radiale sull'albero*	N	20	20	20
Massima forza assiale sull'albero	N	7	7	7
Grado di protezione	IP	20	50	50
Encoder		Assoluto 4096 imp/giro		

Specifiche tecniche

iMOT172S

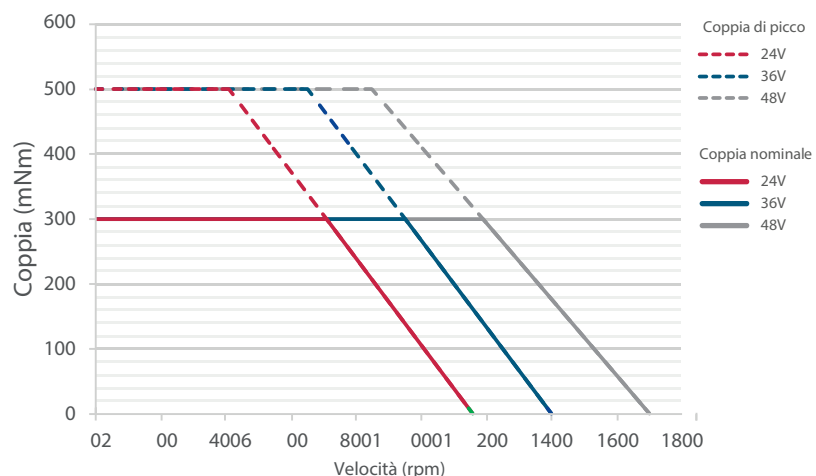

iMOT172S-TM-CAN

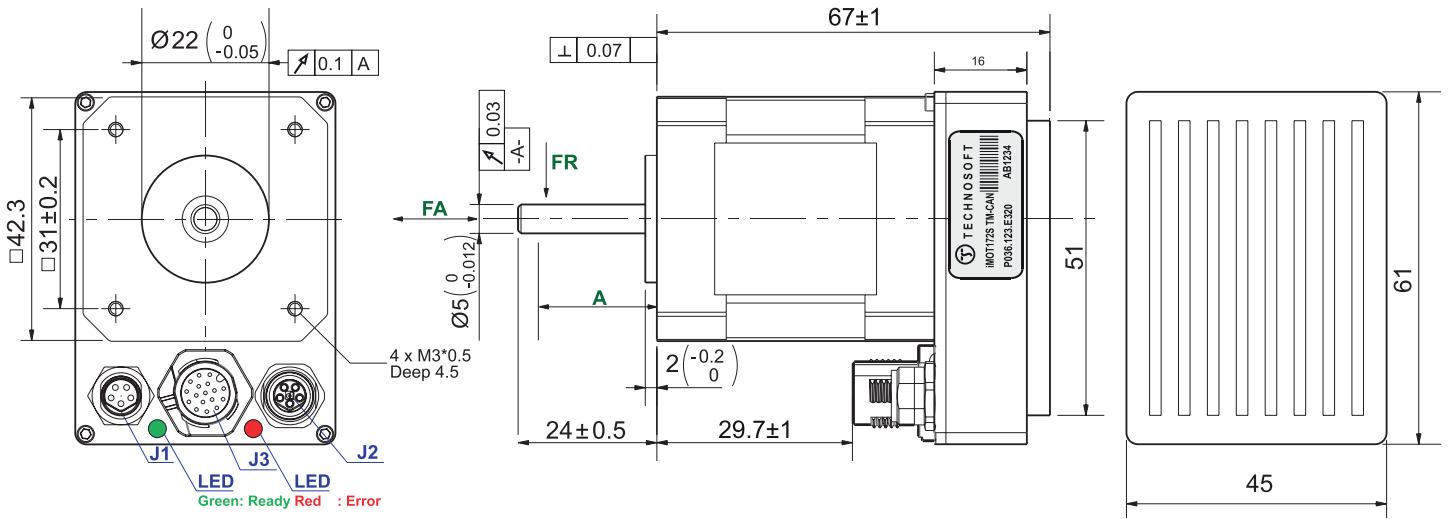

iMOT172S-TM-CAT

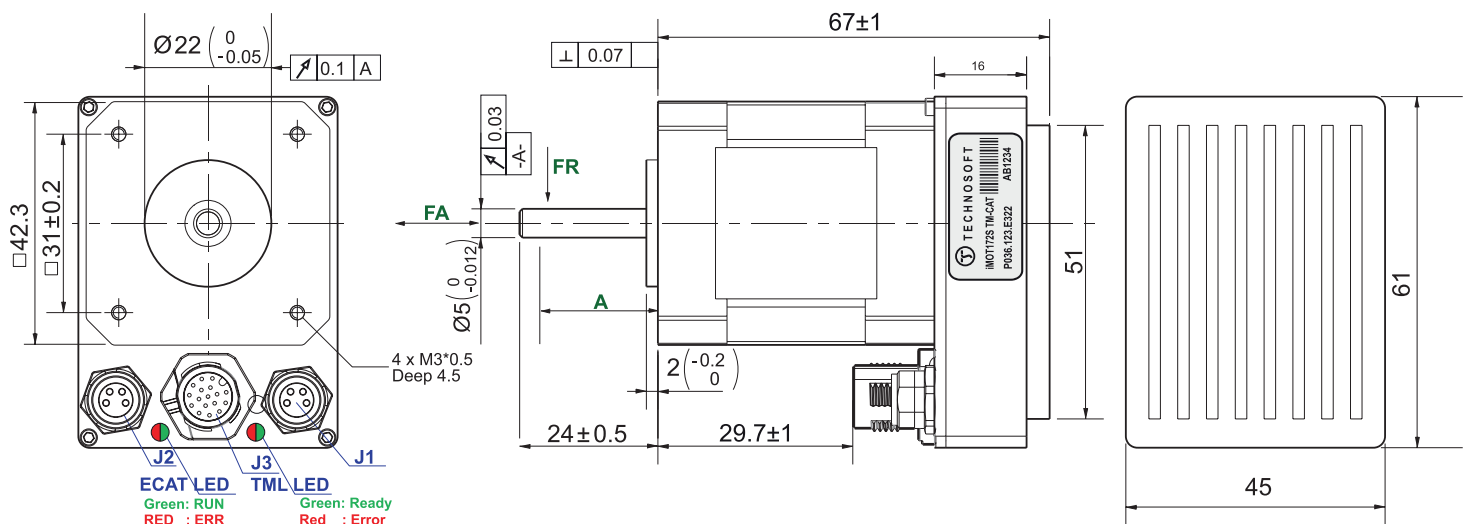

iMOT172S-XM-CAN

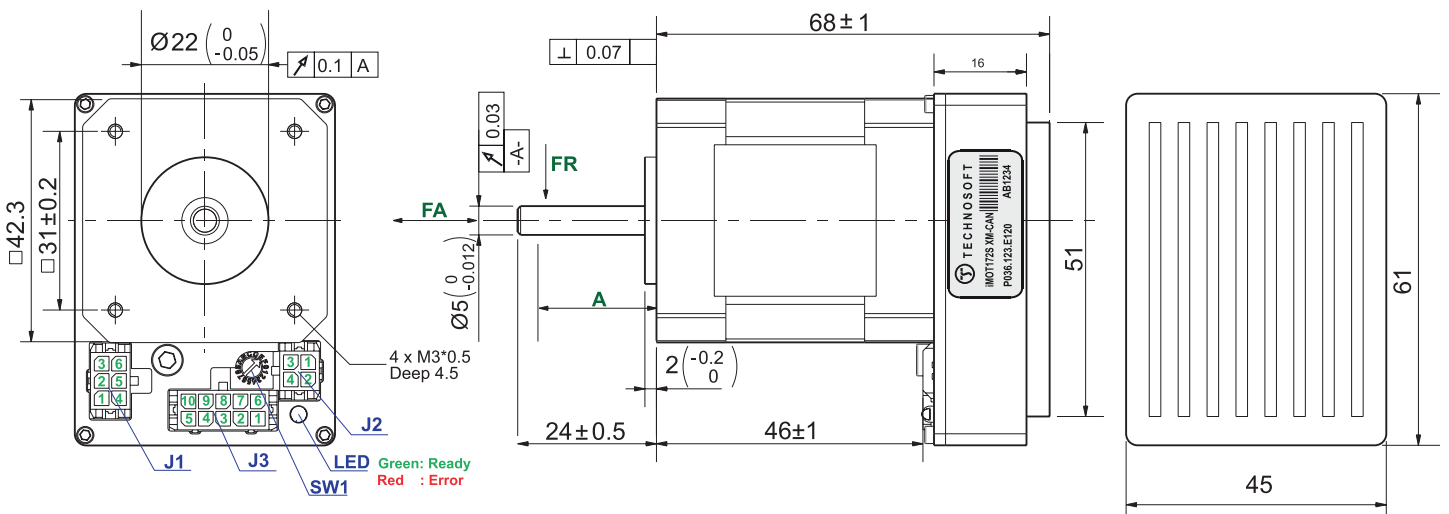

Codifica dei cavi

Codice	Descrizione	
84/10553	CCS iMOT17 TM-CAN150 P038.040.C199	Set cavi motore iMOT17 TM-CAN da 150 cm
84/10198	CCS iMOT17 TM-CAT150 P038.040.C299	Set cavi motore iMOT17 TM-CAT da 150 cm
84/10655	CCS iMOT17 XM-CAN100 P038.040.C099	Set cavi motore iMOT17 XM-CAN da 100 cm
84/7570	HC iMOT17 XM-CAN P038.040.C079	Set connettori da "crimpare" per motore iMOT17 XM-CAN

iMOT172S-TM-CAN

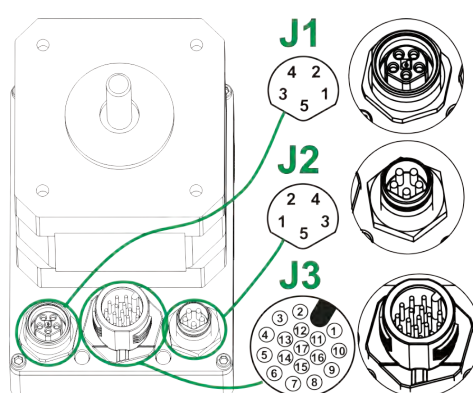

iMOT172S-TM-CAT

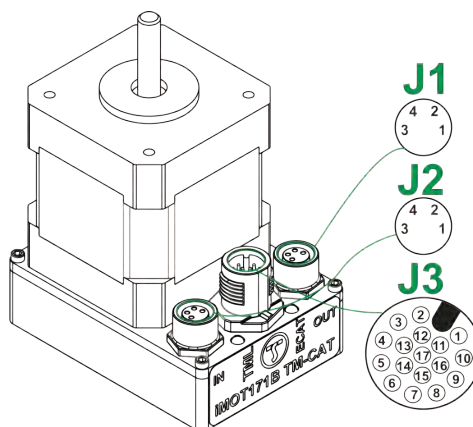

iMOT172S-XM-CAN

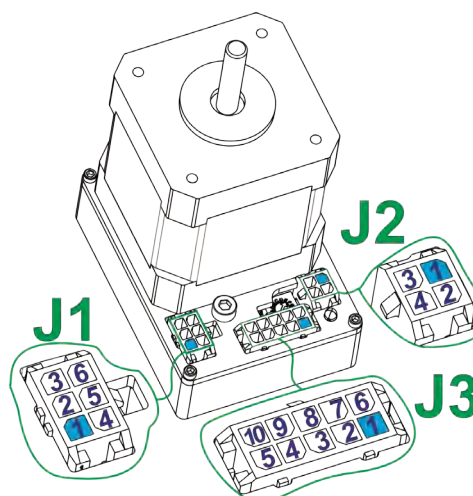

Motore stepper a 2 fasi **NEMA 23** “intelligente” con controllore integrato a bordo.

Tramite la programmazione in **TML** (Technosoft Motion Language) o l'utilizzo delle librerie di motion per PC o PLC, la memorizzazione e l'esecuzione di profili e curve di movimento PVT, PT interpolato, gearing e camma elettrica senza l'utilizzo di un CPU a monte.

Il motore può essere utilizzato sia in anello chiuso, grazie all'**encoder assoluto monogiro**, che in anello aperto, con funzione microstepping e segnalazione perdita di passo, grazie al feedback dell'encoder.

I motori **iMOT23xS** sviluppano una coppia di 1.6 Nm e sono equipaggiati con bus di campo TMLCAN CanOpen (CiA301, 305 e 402) e EtherCAT (CoE).



	iMOT23xS XM-CAN	iMOT23xS TM-CAN	iMOT23xS TM-CAT
Alimentazione potenza - Vdc	12-48		
Alimentazione Logica - Vdc	15-36		
I/O	4 ingressi digitali programmabili 5-24 V		
	2 uscite digitali 24V/TTL NPN/0,5A		
	1 ingresso analogico 12 bit 0-5 V		

		iMOT232S XM-CAN	iMOT232S TM-CAN iMOT232S TM-CAT	iMOT233S XM-CAN	iMOT233S TM-CAN iMOT233S TM-CAT
Lunghezza	mm	63 +/- 1	68 +/- 1	87 +/- 1	93 +/- 1
Coppia di tenuta	Nm	1	1	1,6	1,6
Corrente di fase	A _{rms}	2,8	2,8	2,8	2,8
Inerzia	g cm ²	275	275	480	480
Peso	kg	750	750	1100	1100
Massima forza radiale sull'albero*	N	75	75	75	75
Massima forza assiale sull'albero	N	15	15	15	15
Grado di protezione	IP	20	50	20	50
Encoder		Assoluto 4096 imp/giro			

* A 20 mm dalla flangia

Specifiche tecniche

iMOT2325@48V

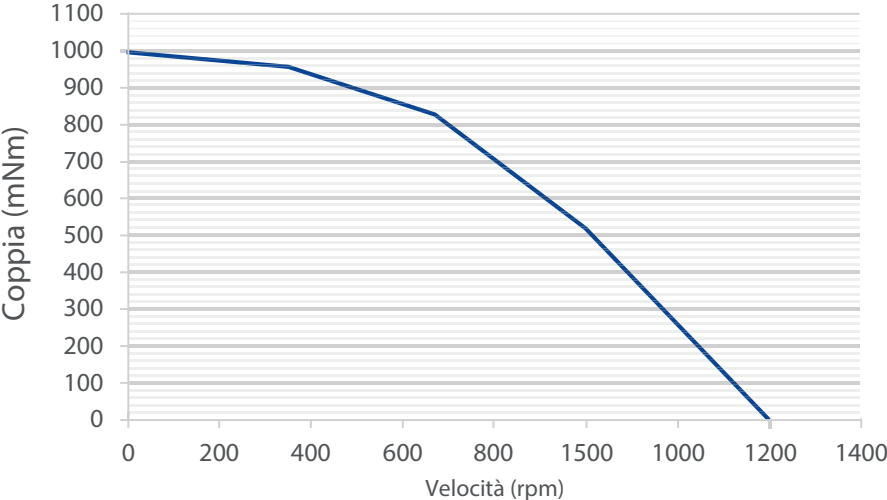

iMOT2335@48V

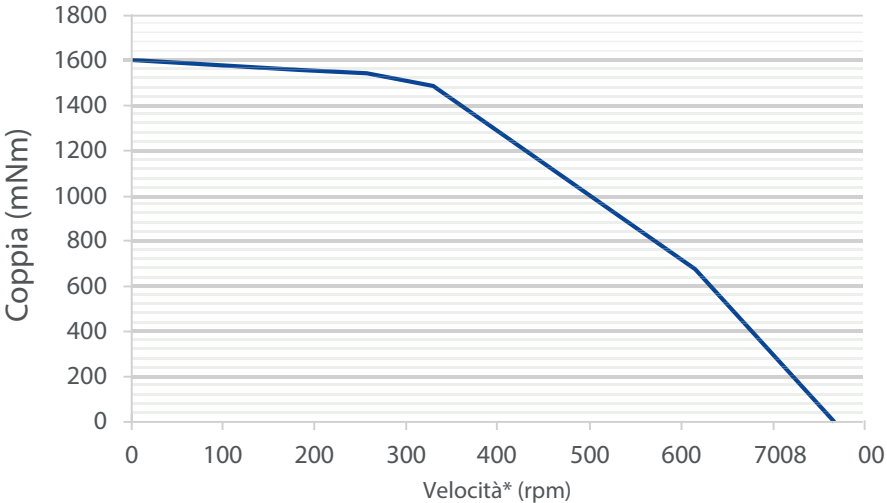

iMOT23XS-TM-CAN

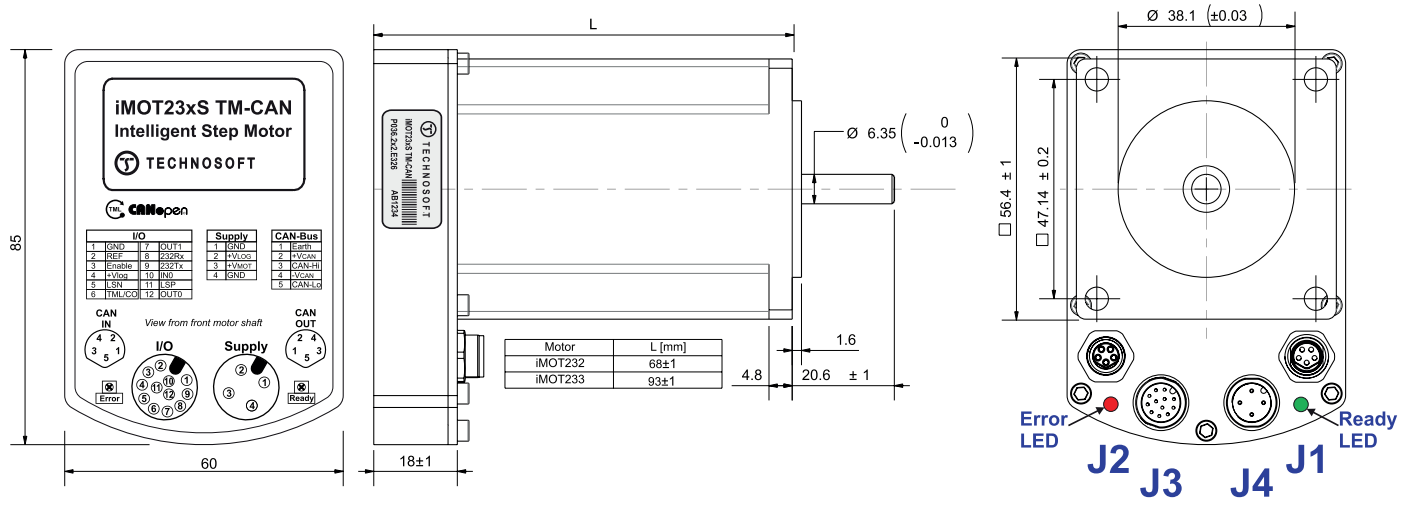

iMOT23XS-TM-CAT

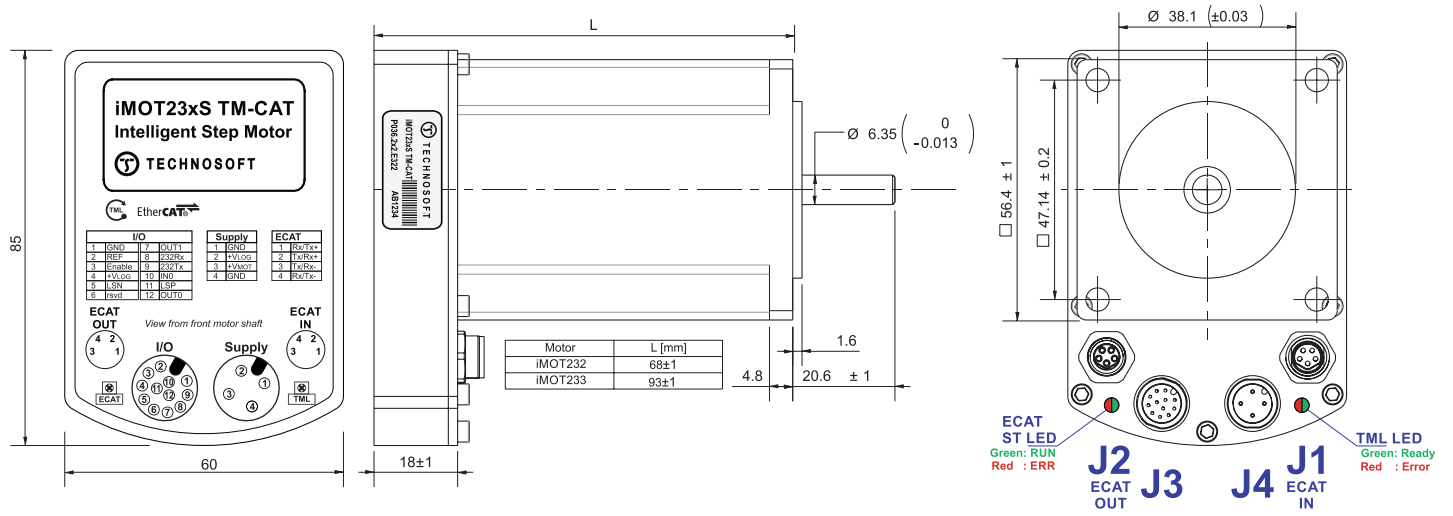

iMOT23XS-XM-CAN

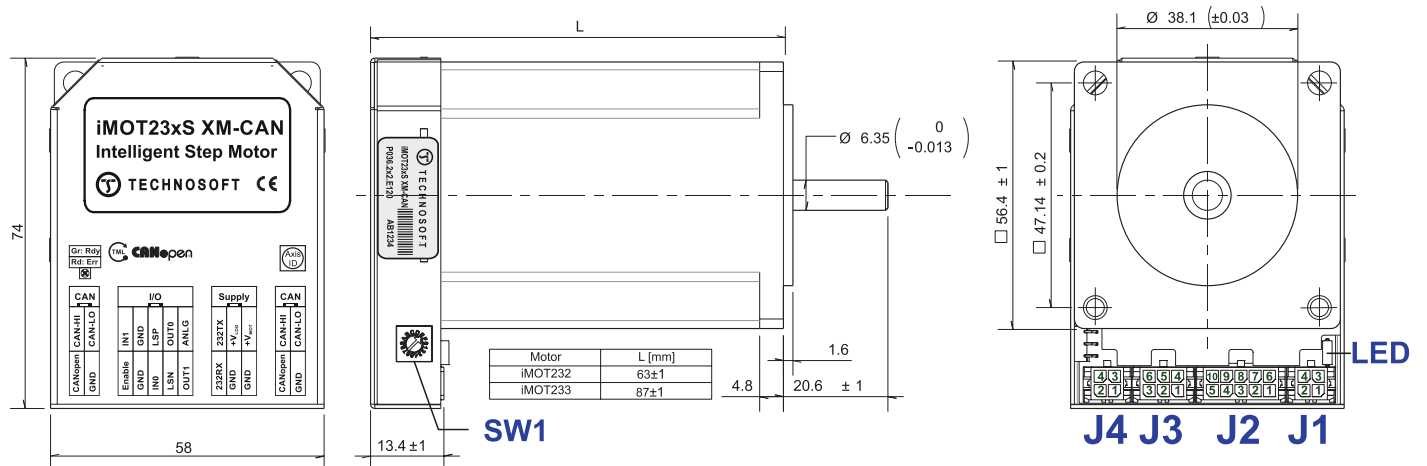

Codifica dei cavi

Codice	Descrizione	
84/10808	CCS iMOT23 TM-CAN150 P038.040.C189	Set cavi motore iMOT23 TM-CAN da 150 cm
84/12459	CCS iMOT23 TM-CAT150 P038.040.C389	Set cavi motore iMOT23 TM-CAT da 150 cm
84/10993	CCS iMOT23 XM-CAN100 P038.040.C089	Set cavi motore iMOT23 XM-CAN da 100 cm
84/8800	HC iMOT23 XM-CAN P038.040.C069	Set connettori da "crimpare" per motore iMOT23 XM-CAN

iMOT23XS-TM-CAN

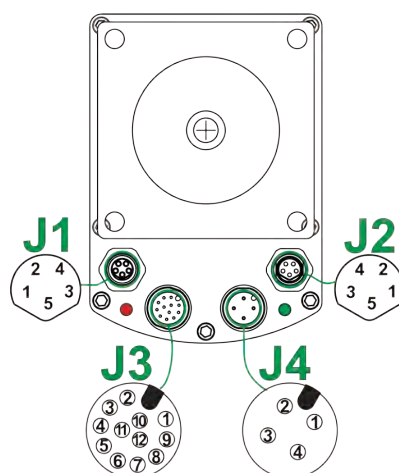

iMOT23XS-TM-CAT

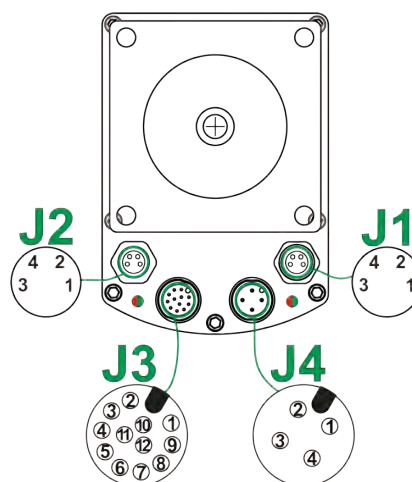

iMOT23XS-XM-CAN

